

Smörjmedels rekommendationer för Kuhn Mixervagnar

Smörjställe	Agrol produkt	Volym totalt
Växellåda en skruv	Hypoid Syntet 75W-90	Ca: 25 liter
Växellåda två skruvar	Hypoid Syntet 75W-90	Ca: 49 liter
Tvåväxlad reduktionsväxellåda	Hypoid Syntet 75W-90	10 liter
El driven växellåda OBS! original oljan byts ut får ej blandas	Hypoid Syntet 75W-90	4 liter
Smörjfett nipplar	Multi Syntet EP 1,5	
Modell	Familj	
KUHN CENTRAMIX 22.2 DL	CENTRAMIX 2DL	
KUHN CENTRAMIX 25.2 DL	CENTRAMIX 2DL	
KUHN CENTRAMIX 25.2 DL	CENTRAMIX 2DL	
KUHN EUROMIX I 2370	Euromix I serie 70 2 skruvar	
KUHN EUROMIX I 2280	Euromix I serie 80 2 skruvar	
KUHN EUROMIX I 2780	Euromix I serie 80 2 skruvar	
KUHN EUROMIX PROFILE PLUS 1570	PROFILE PLUS 70 2 skruvar	
KUHN EUROMIX PROFILE PLUS 2070	PROFILE PLUS 70 2 skruvar	
KUHN PROFILE 1870	PROFILE 70 2 skruvar	
KUHN PROFILE 2070	PROFILE 70 2 skruvar	
KUHN PROFILE 15.1 DL	PROFILE 1 DL	
KUHN PROFILE 18.2 CL	PROFILE 2 CL	
KUHN PROFILE 24.2 CL	PROFILE 2 CL	
KUHN PROFILE 18.2 DL	PROFILE 2 DL	
KUHN PROFILE 20.2 DL	PROFILE 2 DL	
KUHN PROFILE 24.2 DL	PROFILE 2 DL	
KUHN PROFILE 26.2 DL	PROFILE 2 DL	
KUHN PROFILE 30.2 DL	PROFILE 2 DL	
KUHN PROFILE PLUS 15.1 DL	PROFILE PLUS 1 DL	
KUHN PROFILE PLUS 24.2 DL	PROFILE PLUS 2 DL	
KUHN PROFILE PLUS 34.2 DL	PROFILE PLUS 2 DL	

■ Oljebyten

Vinkelväxellådans avtappningsplugg går att komma åt under maskinen.

- Placera ett uppsamlingskärl under växellådan.
- Ta bort pluggen (1) från botten av vinkelväxellådan.
- Vänta tills all olja runnit ut.
- Koppla bort slangen från expansionstanken (2).
- Fyll på luft med ett max tryck på 0.5 bar (7.3 psi) för att tömma växellådan helt.
- Genmontera pluggen (1) från botten av vinkelväxellådan.

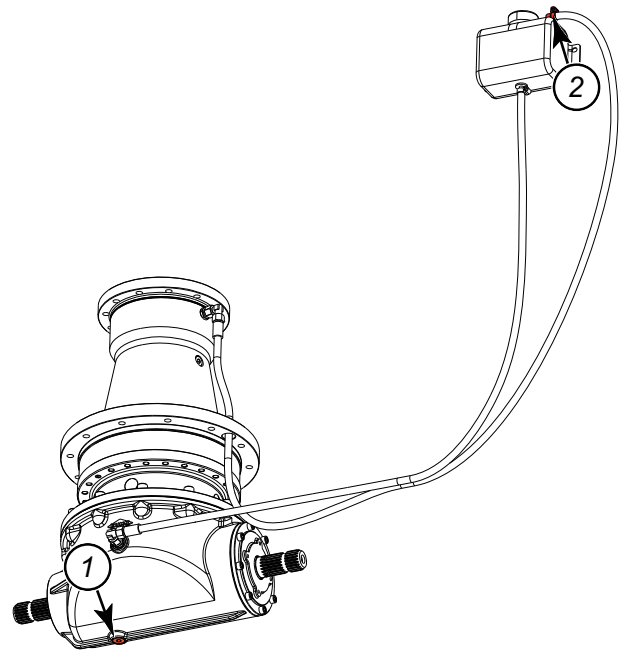

Innan oljebytet görs är det lämpligt att köra med maskinen en stund så att oljan värms upp och blir lättflytande.

■ Påfyllning med pump

- Koppla loss de 2 slangarna (1) (2) som förbinder växellådan och expansionskärlet (3).
- När vinkelväxellådan är tom, blås ut röret (1) med ett maximalt tryck på 1 bar (14.5 psi).



Denna operation är nödvändig för att säkerställa att oljan sm rinner ut ur röret (1) vid påfyllning verkligen är ny olja.

- Använd en oljepump (4) för att pumpa olja in i slangen (2), som är ansluten i botten av vinkelväxeln (5), tills det kommer olja ut från den andra slangen (1).

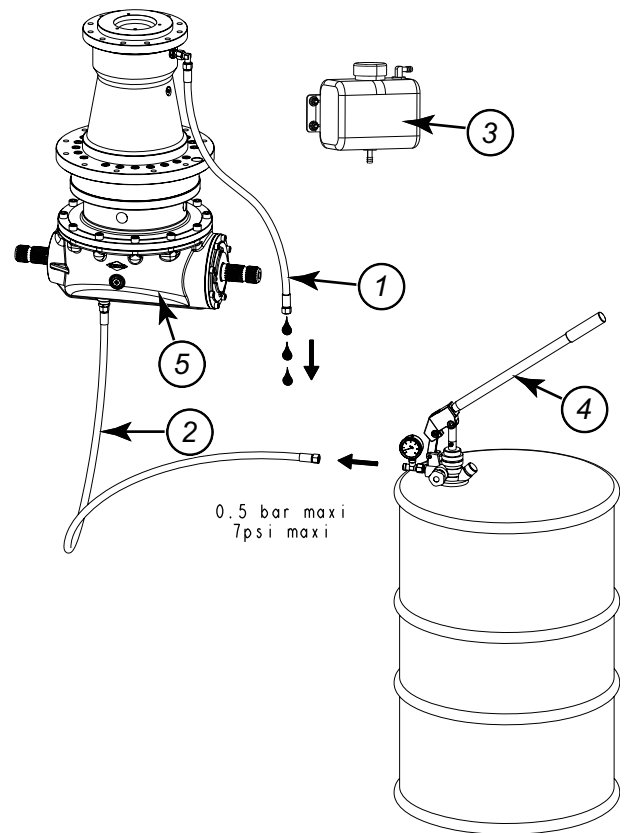

För att undvika skador på vinkelväxeln packningar får pumpen inte ge ett högre tryck än 0.5 bar (7.3 psi).



När det börjar att rinna olja ut från den andra slangen (1), skall man vänta ett par sekunder så att man försäkras om att det inte finns någon luft kvar i systemet.

- Anslut hydraulslangarna:
 - Slangen i botten av vinkelväxeln går in i botten på tanken.
 - Slangen uppe på vinkelväxeln går till toppen av tanken.
- Fyll i tanken till markeringen (A).

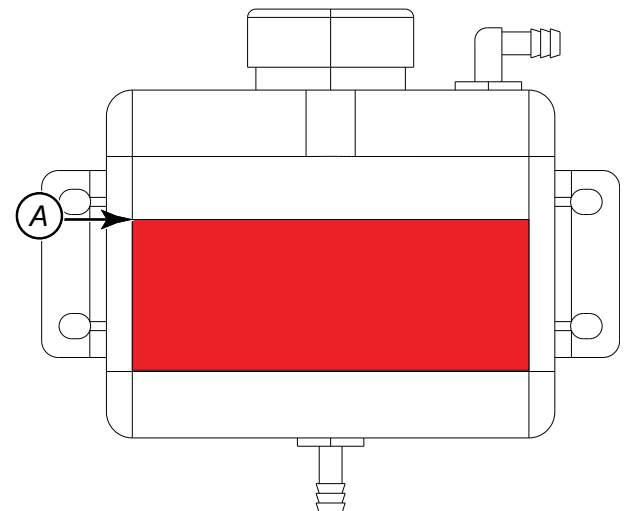

På en maskin med två skruvar, ska de 2 enheterna fyllas separat.



*Kapacitet 21 L (5.5 gal) olja per växellåda.
Kapacitet 49 L (12.9 gal) olja SAE 80 W 90 i de 2 växellådorna plus efterfyllning i tanken.*